

## 車両状態総合評価：等級づけ評価点

**評価点7、8、9、またはS**：オークションで販売されている新車に与えられ、配送の走行距離分だけです。

**評価点6**：上記の車両と同様ですが、配送走行距離が少し長いです。

**評価点5**：走行距離が非常に少なく、新品同様の状態の車両。

**評価点4.5**：優れた状態の車両ですが、最大10万km程度の走行距離になるものもあります。

**評価点4**：非常に良好な状態の車両で、走行距離は関係なく、少ないもの多いものもあります。

**評価点3.5**：評価点4に似ていますが、より多くの塗装とパネルの交換作業が必要になる場合があります。走行距離が多いものも含まれます。

**評価点3**：多くの場合、深刻な塗装とパネル交換が必要か、パネルが交換がすでにされています。評価点3の車は、基本的に状態は評価点3.5ですが、走行距離が非常に多い車です。

**評価点2**：最悪の状態の車両に適用されます。これは、車両が償却されているという意味ではなく、劣化を経験しており、現在非常に悪い状態にあるということです。多くの場合、おそらく腐食孔やその他の深刻な問題があります。「クラシック」やその他の古い車、または古いトラックやバスを探している場合、その中には評価点2のものが見受けられます。

**評価点1**：次の何れかになります。

- 1) ターボやエンジンなど、元の車両にある種の深刻な変更・改造を加えている。
- 2) トランスミッションをオートマチックからマニュアルに変更。

**評価点0, A, R, RA3**：修理済み、未修理、または部分的に修理された履歴のある車。オークションの「修理履歴」の定義は、何らかの方法でインサイドパネルを修理した車です。これは、非常にマイナーなものからメジャーなものまでさまざまです。

**評価点???または0**：まったく動かない可能性がある等級付けされていない償却車。オークションでは、オークションシートでこれらの車に関する情報を提供しません。車が運転可能であれば、追加の輸送費は発生しないはずですが、ただし、モーターが始動しない場合や、何らかの理由で車が自力で動かない場合は、オークションから港まで、ヤードから船に積み込む際に問題が発生する可能性があります。エンジンが始動せず、操縦できない場合、輸送費と港湾費が急増する可能性があります。

## エクステリアとインテリアの評価

一部のオークションでは、A、B、またはCの文字を使用して、外装と内装のグレードを別々に示します。これらの文字は、総合評価番号の近くに見られます。Aは優秀、Bは平均、Cは平均以下です。

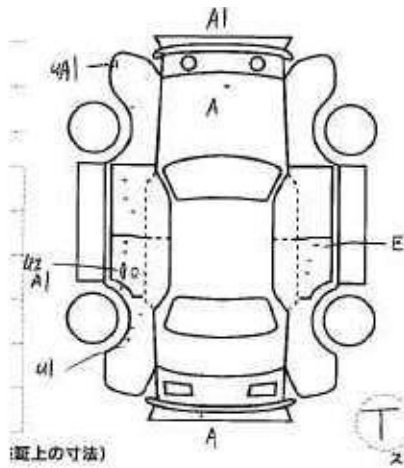

評価点4の例

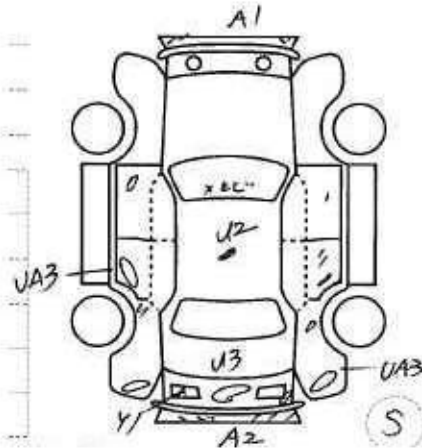

評価点3の例

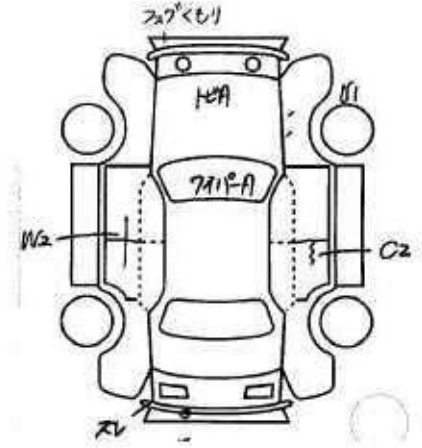

もし、入札頂ければ、図面の日本語も翻訳いたします。

- A - スクラッチ
- A1 - ひっかき傷 (こぶし大)
- A2 - 傷 (手のひらサイズ2枚)
- A3 - スクラッチ (A2 より大きい)
- U1 - へこみ (親指サイズ)
- U2 - へこみ (手のひらサイズ)
- U3 - へこみ (U2 より大きい)
- B - 傷のあるへこみ
- W1 - 波状パネル (細かい)
- W2 - 波状パネル
- W3 - 波状のパネル (目立つ)
- Y1 - 穴 / 亀裂 (親指サイズ)
- Y2 - ひび (手のひらサイズ)
- Y3 - 亀裂 (Y2 より大きい)
- C1 - 腐食
- C2 - 腐食 (穴)
- E - 小さなへこみ
- R - 修理されたチャップ
- RX - チャップ修理済み、交換が必要
- S - サビ (表面のオレンジ色の変色)
- X - 要交換
- XX - 交換済み
- W - 修理済み
- H - ペイントブラー
- P - 再塗装が必要
- B - へこみ (メタルシートが必要)
- D - 脱着
- E - ディンプル
- G - 飛び石傷(窓)